

Siga las instrucciones y las pautas de seguridad del fabricante del taladro.

Use siempre lentes de protección.

La broca para taladro es filosa. Mantenga la tapa en la broca hasta que esté listo para taladrar. Use guantes cuando manipule una broca sin protección.

Use dos abrazaderas para asegurar la plantilla a la pieza de trabajo. No intente sostener la pieza de trabajo con la mano.

Mantenga el cuerpo y las manos alejados de los bordes filosos de la broca y de las piezas en movimiento.

Mantenga las manos y los dedos lejos de la parte inferior de la pieza de trabajo al momento de taladrar.

⚠ Advertencia: este producto puede exponerlo a sustancias químicas, incluidas el acrilonitrilo y otros químicos, reconocidas por el estado de California como causantes de cáncer o daños en el aparato reproductivo. Para obtener más información, visite www.P65Warnings.ca.gov.

Piezas

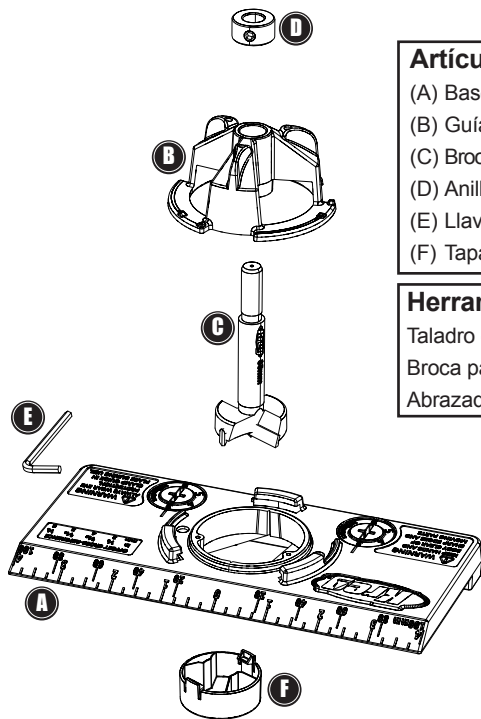

Artículos incluidos:

- (A) Base
- (B) Guía de taladro:
- (C) Broca para bisagras ocultas de 35 mm
- (D) Anillo de detención
- (E) Llave hexagonal
- (F) Tapa

Herramientas necesarias:

- Taladro eléctrico
- Broca para taladro de 1/16" [1,58 mm]
- Abrazaderas

Gire la guía de taladro en dirección contraria a las manecillas del reloj y retírela de la base. Inserte la broca para bisagras ocultas de 35 mm en la guía de taladro y deslice el anillo de detención en el eje de la broca hasta que se asiente en el escalón del eje. Apriete el tornillo de fijación con la llave hexagonal. Coloque la guía de taladro y la broca de 35 mm a un lado.

⚠ ADVERTENCIA la broca para taladro es filosa. Mantenga la tapa en la broca hasta que esté listo para taladrar. Use guantes cuando manipule una broca sin protección.

⚠ ATENCIÓN: la broca para taladro que se incluye con esta plantilla es de longitud personalizada y posee un escalón para posicionar de forma precisa el anillo de detención. Como reemplazo, use solo una broca para bisagras ocultas Kreg de 35 mm.

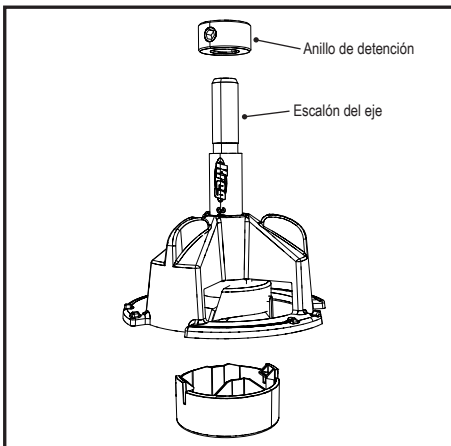

Consulte las instrucciones del fabricante de la bisagra acerca de la distancia desde el borde de la puerta hasta el borde del orificio de la bisagra de cazoleta de 35 mm. Con un destornillador de cabeza plana, gire el mecanismo transmisor de borde para que la dimensión adecuada se alinee con la línea en la base. La dimensión entre el borde de la puerta y el borde del orificio por lo general se da en milímetros. Para obtener una dimensión entregada como una fracción de pulgada, consulte la tabla de referencia cruzada direccional.

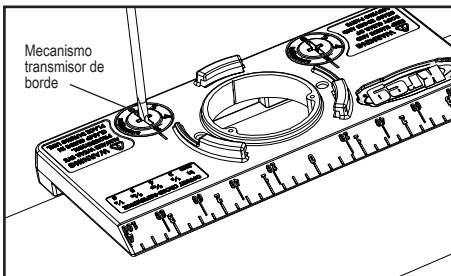

Dimensión dada como fracción de pulgada	Configure el mecanismo de transmisor de borde en una dimensión en milímetros
1/8"	3 mm
5/32"	4 mm
3/16"	5 mm
1/4"	6 mm

Cuando las instrucciones del fabricante especifican la distancia desde el borde de la puerta hasta el centro del orificio de la bisagra de cazoleta, consulte la tabla direccional para conocer la configuración correcta del mecanismo transmisor de borde.

⚠ ATENCIÓN: si las instrucciones de instalación provistas con las bisagras son confusas, están incompletas o no existen, comuníquese con el fabricante o el proveedor de aditamentos para obtener información completa sobre la instalación. Los fabricantes de hardware más importantes tienen esta información en su sitios web.

Distancia desde el borde de la puerta hasta el centro del orificio	Configuración del mecanismo transmisor de borde
21 mm	3 mm
22 mm	4 mm
23 mm	5 mm
24 mm	6 mm

Cómo usar la plantilla

Coloque la base con las levas del mecanismo transmisor de borde en la parte inferior de la base contra el borde de la bisagra de la puerta. Ajuste la distancia desde el borde de la parte superior o inferior de la puerta usando la escala en el borde biselado de la base (se muestra la marca de 3½" alineada con el borde) o alineando una línea central marcada con "0" en la escala. Fije la base a la puerta con dos abrazaderas, una encima y la otra debajo del dado de la guía de taladro.

⚠ ATENCIÓN: para mantener ambas levas de del mecanismo transmisor de borde en contacto con la puerta, la distancia desde el extremo superior o inferior de la puerta hasta el centro del orificio de la bisagra de cazoleta debe ser al menos 5,08 cm (2").

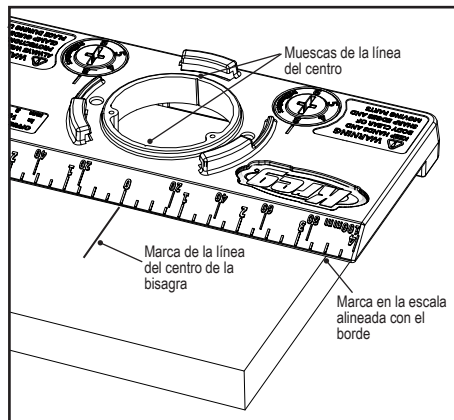

Inserte la broca para taladro en un taladro eléctrico, retire la tapa de la broca para taladro e instale la guía de taladro/broca para taladro en la base. Luego, gire la guía de taladro en dirección de las manecillas del reloj hasta que se enganche con los retenes. Encienda el taladro, espere hasta alcanzar la velocidad máxima y taladre el orificio. Deténgase cuando el anillo de detención entre en contacto con la guía de taladro. Con el taladro aún funcionando, retire la broca y apague el taladro. Retire la guía de taladro/broca para taladro de la base.

⚠ ATENCIÓN: Siempre use dos abrazaderas para asegurar la plantilla.

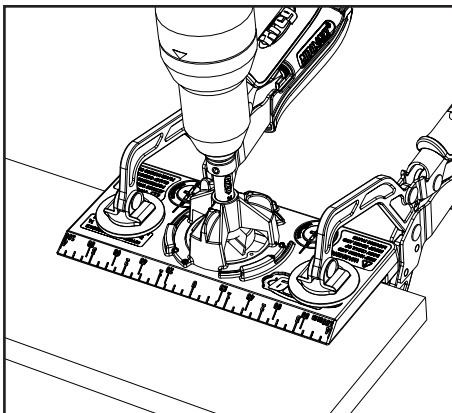

Inserte una broca para taladro de 1/16 " (1,5 mm) en el taladro eléctrico. Inserte la broca en las guías de taladro del tornillo de la bisagra en la base y taladre orificios guía en la puerta. Libere la base y muévela a la siguiente ubicación de bisagra.

⚠ ATENCIÓN: la mayoría de los tornillos de bisagra requieren un orificio guía de 1,58 mm (1/16"). Verifique el tamaño de los orificios guía en comparación con los tornillos de bisagra antes de taladrar.

⚠ ATENCIÓN: para evitar taladrar accidentalmente a través de la puerta cuando perforo los orificios guía del tornillo de bisagra, envuelva la broca para taladro con un trozo de cinta de pintor a la altura de los 22,22 mm [7/8"] desde la punta (12,7 mm [1/2"] para el grosor de la base más 9,52 mm [3/8"] para la profundidad del orificio guía).

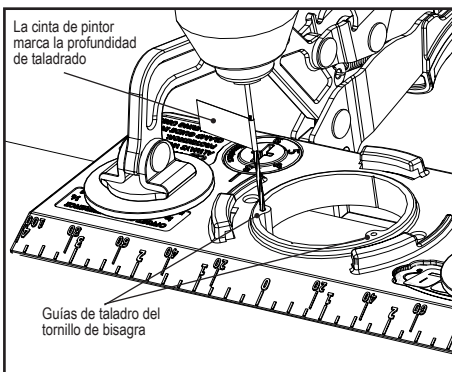

Siga las instrucciones del fabricante de la bisagra para cambiar la ubicación de las placas de montaje de las bisagras en el gabinete.



www.kregtool.com • 800.447.8638

For assistance with any Kreg product, contact us through our Web site or call Customer Service.

Si vous avez besoin d'aide concernant les produits Kreg, communiquez avec nous sur notre site Web ou appelez notre service à la clientèle.

Si requiere asistencia con cualquier producto Kreg, póngase en contacto con nosotros a través del sitio web o llame al Servicio al Cliente.